

HUBERTY  
& BREYNE

# Louise COLLET

*Pétrichor*

23.05.2026  
> 20.06.2026

**PARIS | Chapon - 21**

21 rue Chapon  
Paris 3<sup>e</sup>

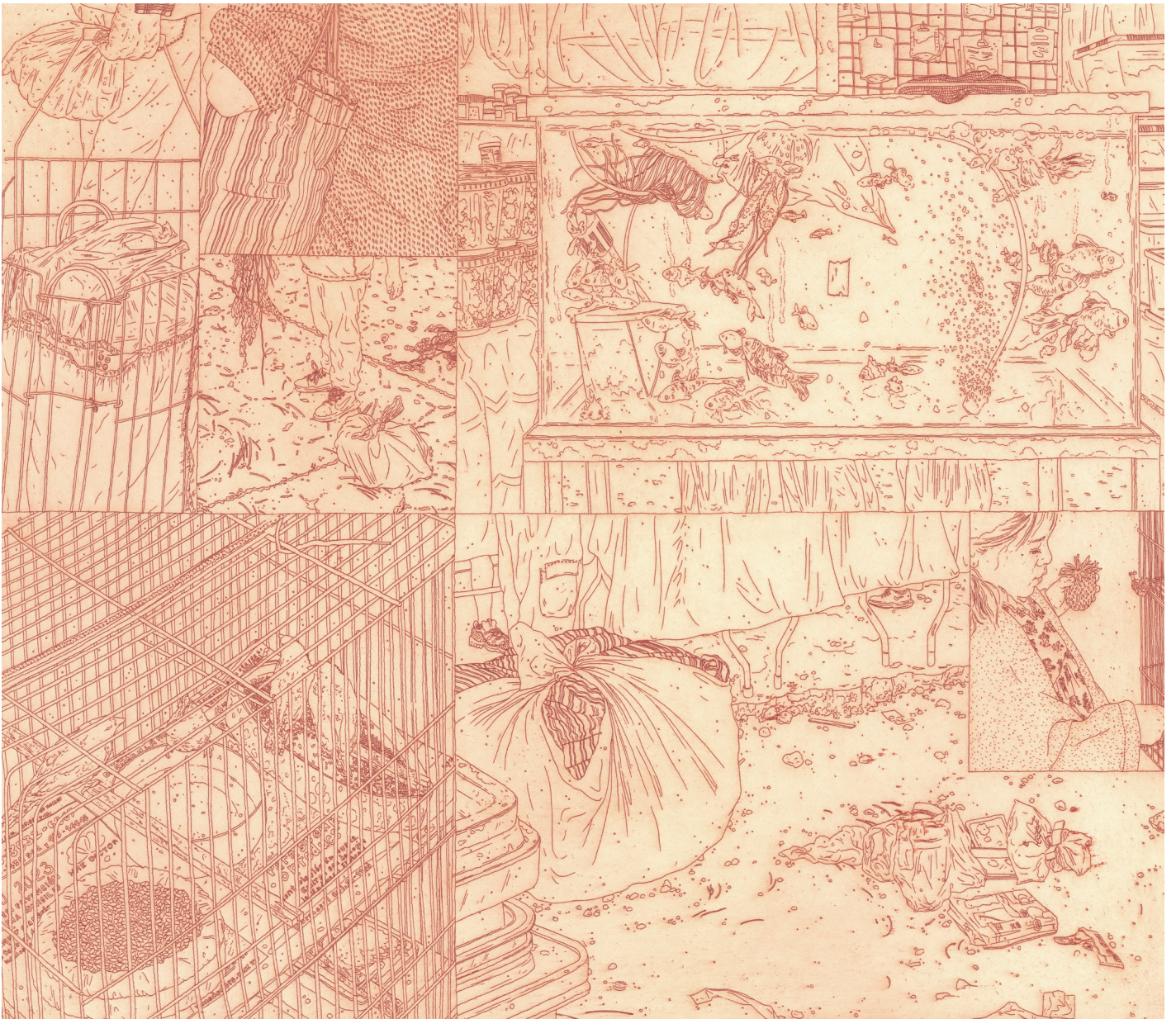

---

Avec *Pétrichor*, Louise Collet poursuit une exploration sensible des liens entre monde naturel et mémoire des paysages. Le titre de l'exposition, emprunté au terme désignant l'odeur de la terre après la pluie, introduit une réflexion sur les phénomènes de rémanence, où le paysage se donne moins comme motif que comme état de présence instable et traversé.

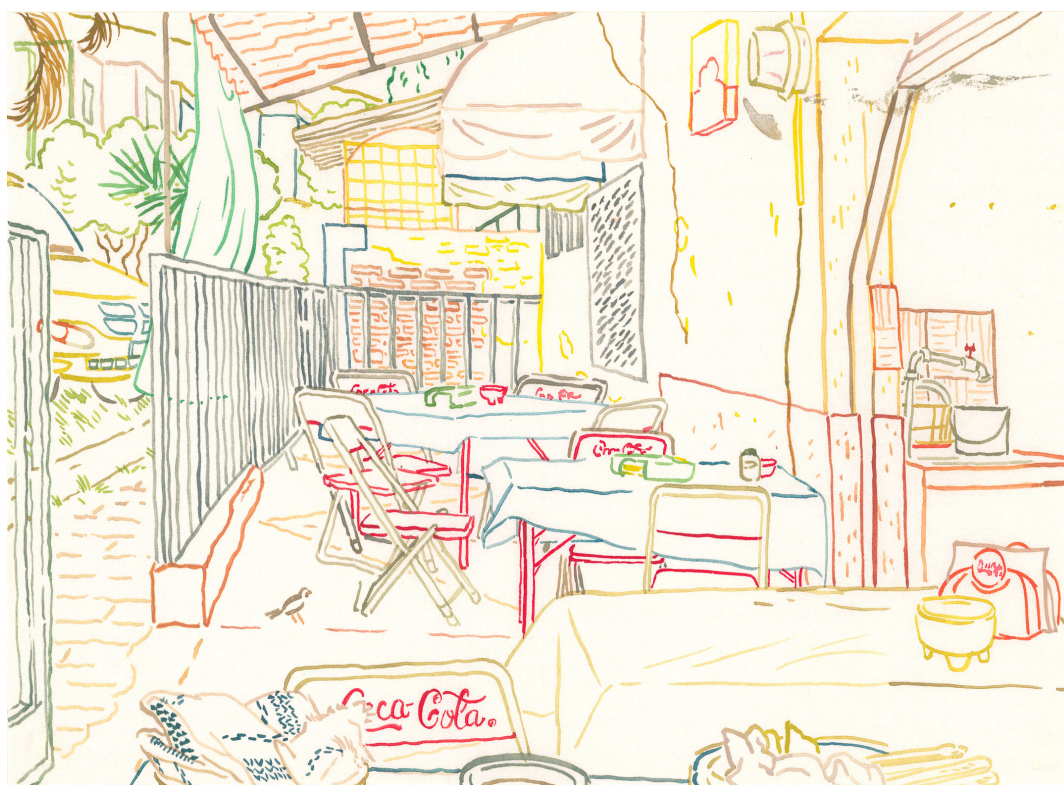

Carnet du Mexique, Comida casera Doña Lety - 2024 - Aquarelle sur papier - 24 x 33,2 cm

Formée à l'École Boule, à l'ENSAD (Paris) et à la Kyoto City University of Arts, Louise Collet développe une pratique à la croisée du dessin, de l'estampe et de l'édition. Son travail s'inscrit dans une attention soutenue portée aux formes du réel, envisagées comme indices d'une relation sensible au monde. Cette approche engage une temporalité lente et minutieuse, fondée sur l'observation, la répétition du geste et la variation, où la précision du trait et la sensibilité de la matière participent d'une même écriture.

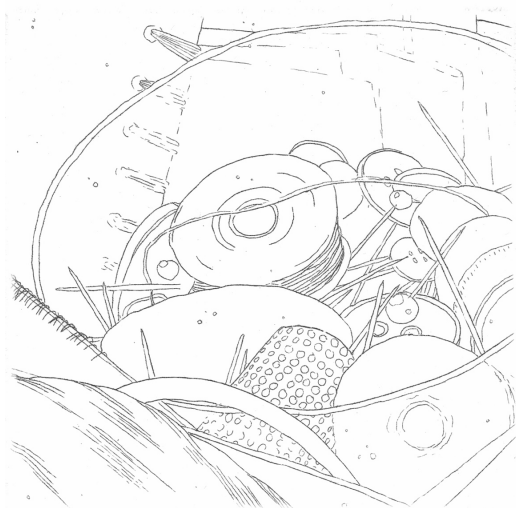

*Des éclaircies - Boîte à couture - 2018*  
Eau-forte sur papier - 3,8 x 3,9 cm

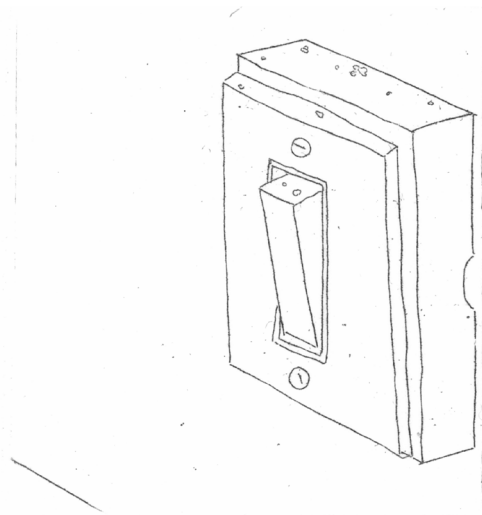

*Des éclaircies - L'interrupteur de la petite pièce*  
2018 - Eau-forte sur papier - 3,8 x 3,9 cm



*Des éclaircies - Un visage - 2018*  
Eau-forte sur papier - 3,8 x 3,9 cm

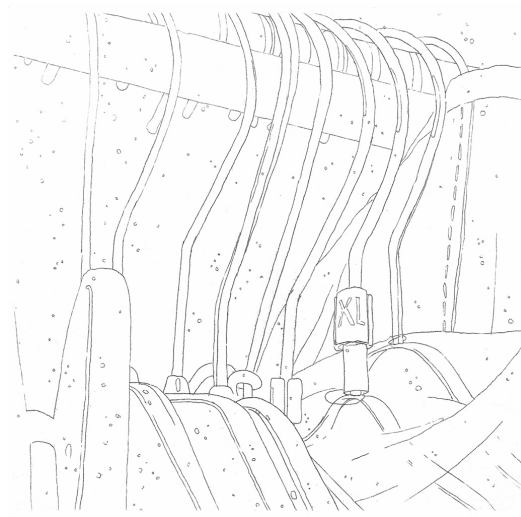

*Des éclaircies - Le placard - 2018*  
Eau-forte sur papier - 3,8 x 3,9 cm

---

L'exposition, dans notre espace Paris | Chapon – 21, réunit un ensemble d'eaux-fortes, encre sur papier et aquarelles issues de travaux récents et de plusieurs projets éditoriaux. Ces œuvres prolongent notamment des publications telles que *Un herbier* et *La forêt de Fontainebleau* consacrés à George Sand (Éditions Reliefs), *Les mains dans la terre* (Éditions Ouïe/Dire) et *Des éclaircies* (Éditions Fidèle). Ces ensembles témoignent de l'importance du livre dans la démarche de l'artiste, conçu comme espace d'expérimentation indissociable de la pratique de l'image.



*Les mains dans la terre* - Encre sur papier - 43,7 x 52,7 cm

Dans ce contexte, *Pétrichor* propose une lecture transversale de son travail récent, attentive aux formes discrètes du vivant et à leurs processus de transformation, entre apparition et effacement, souvenir et perception immédiate.



*Les mains dans la terre, 2 - 2023 - Gouache sur papier - 5,5 x 9 cm*

## Biographie

Louise Collet est une artiste française dont le travail explore les relations sensibles entre paysage, mémoire et perception. Formée à l'École Boulle, à l'École nationale supérieure des Arts Décoratifs de Paris (ENSAD) ainsi qu'à la Kyoto City University of Arts, elle développe une pratique à la croisée du dessin, de l'estampe et de l'édition.

Son œuvre s'inscrit dans une attention minutieuse portée aux milieux et aux formes du vivant, envisagées comme autant de traces d'une expérience intime du monde. À travers des techniques telles que l'eau-forte, l'encre ou l'aquarelle, elle déploie un travail fondé sur l'observation, la répétition du geste et la variation, où le temps long joue un rôle essentiel.

Elle développe ses recherches dans le cadre de résidences, où l'expérience de travail in situ tient la place centrale de son processus de création.



Louise COLLET

Le livre occupe également une place importante dans sa démarche, comme espace d'expérimentation et de diffusion. Elle a notamment publié plusieurs ouvrages, parmi lesquels *Un herbier* et *La forêt de Fontainebleau* consacrés à George Sand (Éditions Reliefs), *Les mains dans la terre* (Éditions Ouïe/Dire) et *Des éclaircies* (Éditions Fidèle).

Son travail a été présenté dans diverses expositions et projets éditoriaux, en France et à l'international.

# Louise COLLET

*Pétrichor*

## **VERNISSAGE**

Vendredi 22 mai 2026  
à partir de 18h  
en présence de l'artiste

## **EXPOSITION**

Du samedi 23 mai  
au samedi 20 juin 2026

## **PARIS | Chapon - 21**

21 rue Chapon 75003 Paris  
Mercredi > Vendredi 13h30 - 19h  
Samedi 12h - 19h

## **CONTACT**

Justine SENNEPIN  
T. +33 (0)1 71 32 51 98  
[justine@hubertybreyne.com](mailto:justine@hubertybreyne.com)

Visuels HD disponibles sur demande

© 2026 - Louise COLLET

---

# HUBERTY & BREYNE

Huberty & Breyne est une galerie d'art contemporain spécialisée en bande dessinée fondée en 1989 et aujourd'hui dirigée par Alain Huberty et Marie-Caroline Bronzini.

Présente à Bruxelles et à Paris, elle défend des artistes confirmés ou émergents, liés ou inspirés par le 9<sup>e</sup> art.

Ses expositions de planches originales, de toiles ou de sculptures soutiennent la création contemporaine dans sa diversité et le métissage des disciplines. Référence internationale dans le domaine du 9<sup>e</sup> art, elle propose aux collectionneurs une sélection rigoureuse d'œuvres d'auteurs classiques ou prometteurs.

La galerie prend part aux grands événements du marché de l'art, en participant à des foires internationales telles que la Brafa, Art Paris et Drawing Now. Elle possède un espace de 1 000 m<sup>2</sup> à Bruxelles, place du Châtelain, et deux espaces à Paris, avenue Matignon et rue Chapon.

Parallèlement à l'activité de la galerie, Alain Huberty est expert en bande dessinée auprès de maisons de vente.

---

## **BRUXELLES | Châtelain**

33 place du Châtelain  
1050 Bruxelles  
+32 (0)2 893 90 30

Mercredi > Samedi 11h–18h

## **PARIS | Matignon**

36 avenue Matignon  
75008 Paris  
+33 (0)1 40 28 04 71

Mercredi > Samedi 11h–19h

## **PARIS | Chapon**

19-21 rue Chapon  
75003 Paris  
+33 (0)1 71 32 51 98

Mercredi > Vendredi 13h30–19h  
Samedi 12h–19h

[contact@hubertybreyne.com](mailto:contact@hubertybreyne.com)  
[hubertybreyne.com](http://hubertybreyne.com)